

## Fréza žiletková drážkovací zavrtávací –jednobřítá

## TC Replacement tip Single flute Centre Raker Tip

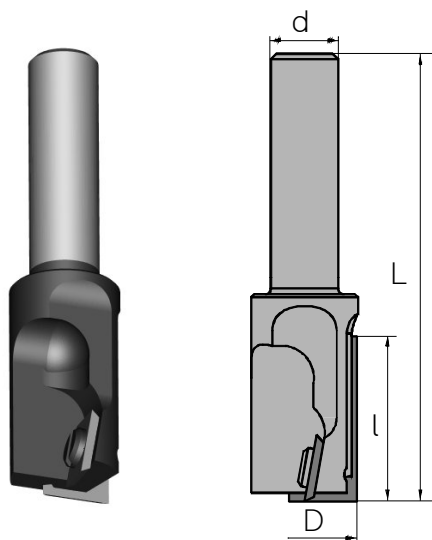

<i>D</i>	<i>l</i>	<i>L</i>	<i>d</i>	obj.č. - code
16	29	60	8	62161
16	29	80	12	62162
16	29	95	20	62163
18	29	80	12	62182
18	29	95	20	62183
20	29	80	12	62202
20	29	95	20	62203
22	29	80	12	62222
22	29	95	20	62223
D16-18 žiletka - T.C. tip 7,5x12x1,5				90216
D20-22 žiletka - T.C. tip 9,6x12x1,5				90217
žiletka - T.C. tip 29,5x12x1,5				90213

Model ve 3D naleznete na: [www.norma.cz/modely/62222mod.pdf](http://www.norma.cz/modely/62222mod.pdf)

## Fréza falcovací žiletková

## TC Rebate with T.C. tips

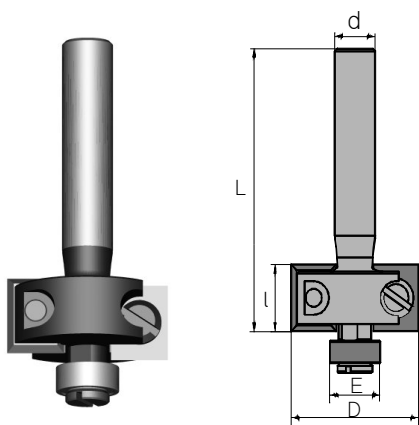

<i>D</i>	<i>l</i>	<i>L</i>	<i>d(E)</i>	nástroj- tool obj.č. - code	žiletka - T.C. tip obj.č. - code
26	12	50	8	90001	90203
32	12	50	8	90002	90203
38	29	67	8	90003	90204
Ložisko s čepem			10	90110	
			13	90113	
			16	90116	

Frézy dodáváme s ložiskem průměr 10; 13; 16. Kombinací průměru fréz a průměru ložisek je možné vyrobit falc šíře 5; 6,5; 8; 9,5; 11; 12,5; 14 mm.

Frézy je také možno použít bez opěrného ložiska a čepu pro zhotovení drážky.

Model ve 3D naleznete na: [www.norma.cz/modely/90001mod.pdf](http://www.norma.cz/modely/90001mod.pdf)

### Použití:

Pro opracování masivního dřeva, lepených laminovaných desek a dřevěných kompozitů

### Application:

Suitable for chipboard, MDF and natural timbers

### Technické parametry:

Otáčky: max 24000t/min  
Material žiletky: standardně univerzal, možno ve všech jakostech

### Technical details:

Speed: max 24000t/min  
Material T.C Tip: standards universal, possible all types

*d*=průměr stopky / shaft diameter; *D*=řezný průměr / cutting diameter; *L*=celková délka / total length  
*l*=hloubka vrtání / drilling depth; *RH*=pravořezné / right-handed; *LH*=levořezné / left-handed