

Záhlubník stavitelný

Universal Countersinks

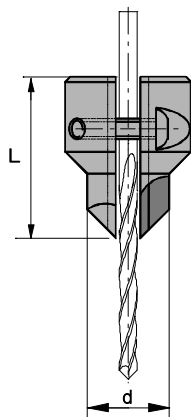

<i>L</i>	<i>∅vrtáku</i>	<i>d</i>	<i>material</i>	<i>obj.č. - code</i>
31	3-7	12-16	KSS	01200
31	3-7	12-16	HM	01201

Použití:

-pro vrták prům 3-7mm
-zhitovení otvoru se zahlobením

Application:

-for drill 3-7
-for making aperture for shaft with bewel

Technické parametry:

Otáčky: max 3000t/min
Material: HSS

Technical details:

Speed: max3000t/min
Material: HSS

Záhlubník s vrtákem pro rychloupínač šestihran 6,35

Countersinks with drill Schank hex 6,35

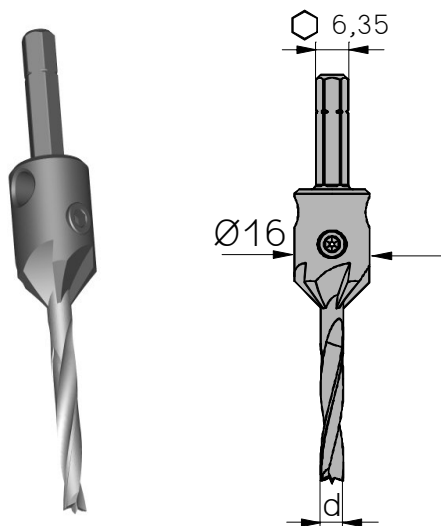

<i>d</i>	<i>obj.č. - code</i>
*2,5	01725
3	01730
*3,5	01735
4	01740
*4,5	01745
5	01750

* pouze na dotaz

Model ve 3D naleznete na www.norma.cz/soubory/modely/01750mod.pdf

Použití: V aku vrtače s rychloupínačem. Rychlá výměna bit/vrták. Zhotovení otvoru a zahlobení 90°

Application: Apply to aku drilling machine with QUICK DRILL. Quick swap bit/drill. Drilling and recessing

Technické parametry:
Material: vysoce kvalitní nástrojová ocel

Technical details:
Material: made of special high strength steel